

REMU

Sigteskovle & mobile sigteanlæg



www.remu.se

version 1.1

REMU skovle & mobile anlæg

www.remu.se

REMU's sigteskovle & mobile sigteanlæg kan sigte, separere eller blande de fleste materialer, lige fra blødt rensnings slam til muldjord. REMU kan anvendes i al slags vejr!

Nedenfor vises et udpluk af REMU's modelprogram.

ST COMBI 3000 på vekselladramme. Hurtig og enkel at flytte. Anlægget har en kapacitet på op til 300 m³/h.



WL 250 på teleskoplæsser.

L 120 Combi, Combi står for kombineret gravemaskine- og frontlæsserbeslag.



WL 160 Combi Nyhed foråret 2007.



EX 180 HD MIX Rensning af stubbe.

WL 170 sorterer muldjord.



WL 170 sorterer flis.



ST COMBI 3000 som bugseret anlæg.



EX 140 sorterer jord.

Med en EX 140 sorteres materialet til speedwayløbene på Ullevi, Göteborg 2007.

(På første side ses Ljugarns Schakt med en WL 170, REMU ST 3000 på vekselladramme og en L150 skovl)

www.remu.se

REMU sigteskovle

www.remu.se

REMU sigteskovle fås i en lang række udgaver og kan leveres med alle typer beslag. Der findes ingen maskiner, som REMU ikke passer til.

L 150 Combi med store BM, Trima & B20.



REMU's gode sigte- og blandingsegenskaber skyldes klingernes (de stålskiver som sigter) specielle design, der løfter de grovere fraktioner op i stedet for at knuse dem. Skovlene kan endvidere omstilles til knusefunktion.

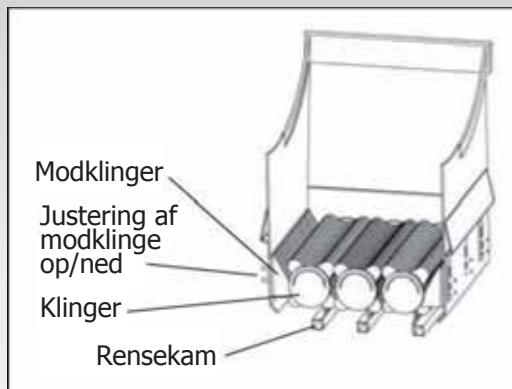

Ved at anvende forskellige typer af klinger får man en skovl til ethvert behov. Det åbne design giver mulighed for et rensekammer, som holder rent mellem klingerne, når man sigter vanskelige materialer.



L 75 monteret på Rototilt.

Höör grävtjänst sorterar kompostjord.

Slutfraktionen kan justeres efter dine behov gennem afstanden mellem klingerne. REMU's skovle og mobile anlæg kan leveres med en slutfraktion fra 0-8 mm.

Hvis man køber en ekstra modklinge, kan skovlen anvendes til to forskellige slutfraktioner.

Ønsker du yderligere fraktioner, kan der købes ekstra aksler.

REMU har forskellige typer af klinger tilpasset til specielle formål.



REMU på FN-arbejde.

Granat- og minerydning

HD (Heavy Duty) anvendes ved sortering af forurenede materialer & blandinger (MIX). L 75 & L 85 er tilpasset til rototilt. Perfekt ved beskyttende tildækning af kabler og rør.

REMU sigter og separerer f.eks. jord, kompost, rensningsslam, aske, genbrugsgrus, ler, flis, tørv, bark, gødning, tildækningsmateriale, forurenede jord, granater, stubbe, tegl, beton, nedrivningsmaterialer mv.

For mere information, se www.remu.se

WL 170 sorterer genbrugsgrus.



www.remu.se

REMU sigteskovle

www.remu.se

Gravemaskiner

Den hurtigste måde at sortere på. L-serien kan anvendes til gravemaskiner mellem 3-20 tons. De er f.eks. velegnede til jord-sortering og kabelfyldning. EX-serien passer til maskiner fra 12 tons. De egner sig til specialhåndtering som f.eks. tørve-håndtering, granatsortering, knusning mv.

Hvis du vil have markedets mest effektive skovl, skal du satse på en WL-skovl. Dobbelte motorer bevirker, at tingene går næsten dobbelt så hurtigt. WL på en gravemaskine er markedets Rolls Royce.



L 85 på rototilt,
(L 75 passer også til rototilt)

Emmanuelssons i Växjö sorterer med WL 170 på en Zaxis 280. De har endvidere en L150 til deres mindre maskiner.



Frontlæssere

Til frontlæssere kan modellerne L & WL anvendes.

L-modellerne anvendes til de mindre frontlæssere og traktorer.

WL-modellerne anvendes til store maskiner med godt hydraulikflow.



WL 160 Combi på en Hyundai.

Specialskovle, HD – Heavy Duty

EX-modellerne og WL-modellerne kan leveres i HD-udgaver.

Skovlene passer perfekt til at bortsortere sten fra forurenede materialer. At sende sten til deponi er dyrt.

REMU MIX kan bl.a. anvendes til: At opnå en homogen blanding af materialet før kompostering.

At rense f.eks. stubbe for jord og grus meget effektivt.



EX 180 HD MIX
Sorterer tørv og rensningslam

EX 180 HD MIX

MIX er blanderaksler



www.remu.se

REMU www.remu.se Mobile sigteanlæg

REMU ST COMBI 3000

"Det mest alsidige topfødede sigteanlæg på markedet"

Der kan vælges mellem flere udgaver:

- * Som standard leveres det på vekselladramme.
- * Som bugseret med bremse og to aksler.
- * Som bæltedrevet med trådløs fjernstyring.



Anlæggene kan leveres med slutfraktioner fra 0-15 mm op til 0-100 mm afhængigt af klingefastheden.

Kapaciteten og kvaliteten af sigtningen kan justeres med vinklen på det hydrauliske sigtebord. Der kan justeres mellem 5 og 20 grader.



En selvrensende sorteringsteknik med en unik klingedesign giver mulighed for sortering af vanskelige materialer såsom kompost, blandede materialer, nedrivningsaffald, ler mv.



REMU ST Combi kan udstyres med forskellige transportbånd og sigteborde alt efter behov. REMU er altid klar til brug og dens kapacitet går op til 300 m³/h.



Tekniske data for sigteskovle

| | Vægt Grave- maskine | Vægt Front-læsser | Hyd. Flow | Vol. SAE | Sigte-areal | Kap. Grave * se | Kap. Front * se | Antal Aksler | | | Vægt ** se nedanfor | Skærets bredde | |
|-----------|---------------------|-------------------|-----------|----------------|----------------|-------------------|-------------------|--------------|-----|-----|---------------------|----------------|-----|
| | | | | | | | | A | B | C | | | |
| | tons | tons | l/min | m ³ | m ² | m ³ /h | m ³ /h | cm | cm | cm | kg | cm | |
| L 50 | 3,5- | 1- | 40 - 100 | 0,2 | 0,3 | 15 | 8 | 2 | 90 | 93 | 81 | 430 | 65 |
| L 75 | 6- | 3- | 60 - 100 | 0,6 | 0,7 | 25 | 15 | 2 | 126 | 93 | 85 | 570 | 101 |
| L 85 | 7- | 4- | 60 - 100 | 0,8 | 0,8 | 30 | 15 | 2 | 162 | 93 | 85 | 810 | 137 |
| L 100 | 7- | 4- | 60 - 100 | 0,6 | 0,6 | 35 | 20 | 3 | 115 | 100 | 105 | 660 | 90 |
| L 120 | 9- | 5- | 60 - 100 | 0,7 | 0,6 | 60 | 30 | 3 | 130 | 100 | 105 | 780 | 105 |
| L 150 | 12- | 7- | 60 - 100 | 1,1 | 1,0 | 75 | 40 | 3 | 180 | 100 | 105 | 1030 | 155 |
| EX 80 | 12- | | 60 - 100 | 0,9 | 0,7 | 60 | - | 3 | 101 | 128 | 137 | 1300 | 96 |
| EX 140 | 16- | | 110 - 160 | 1,1 | 0,9 | 90 | - | 4 | 126 | 128 | 137 | 1600 | 121 |
| EX 180 | 21- | | 150 - 200 | 1,5 | 1,4 | 115 | - | 5 | 151 | 145 | 165 | 2360 | 146 |
| WL 160 | 18- | 9- | 150 - 200 | 2,1 | 1,4 | 120 | 55 | 3 | 204 | 145 | 140 | 2200 | 174 |
| WL 170 | 28- | 12- | 150 - 200 | 2,7 | 1,8 | 140 | 65 | 3 | 244 | 145 | 140 | 2340 | 214 |
| WL 250 | 35- | 15- | 150 - 200 | 2,9 | 1,9 | 160 | 75 | 3 | 264 | 145 | 140 | 2440 | 234 |
| WL 300 | | 20- | - | 5,0 | 3,4 | | 120 | 3 | 360 | 170 | 140 | 4500 | 330 |
| WL 160 HD | 18- | 10- | 150 - 200 | 2,1 | 1,4 | 90 | 40 | 3 | 204 | 145 | 140 | 2400 | 174 |
| EX 140 HD | 18- | | 150 - 200 | 1,1 | 0,9 | 110 | - | 4 | 126 | 128 | 143 | 1680 | 121 |
| EX 180 HD | 23- | | 150 - 200 | 1,5 | 1,4 | 135 | - | 5 | 151 | 145 | 171 | 2400 | 146 |

Skovlene leveres komplet med fastgjort redskabsbeslag samt hydraulikslanger. L-serien leveres med 1/2" slanger og øvrige skovle med 3/4" slanger. Maks. hydraulikolietryk 210 bar og HD-modellerne 310 bar.

*= Kapacitet beregnet med 20 mm slutfraktion (HD 40 mm), brugstør anlægsjord.

Ved fugtig, stenet, leret jord reduceres kapaciteten med ca. 35 %

**= henholdsvis 32,5 og 27 mm klingeafstand

Sigteskovle forts.

Tilbehør

Udskifteligt redskabsbeslag (monteres ved levering)

Ekstra redskabsbeslag

Modklinge til finsortering

Modklinge til grovsortering

Ekstra aksler

Tekniske data for ST COMBI 3000

| | |
|-----------------|------------------------------|
| Fremføringsbånd | 3 x 1 m |
| Slutproduktbånd | 10 x 0,8 m |
| Sigtebord | 3 x 0,8 m |
| Motor | Vandkølet industri- motor |
| Længde | motor |
| Højde | 11 m |
| Bredde | 3 m |
| Vægt | 2,4 m |
| | 10 000 kg |

Tilbehør:

Ekstra transportbånd

2 aksler med bremse

Bæltedrevet

Opriver

Magnetbånd

Transporthjul

Hydraulisk sigtebord

Sammenklappeligt transportbånd

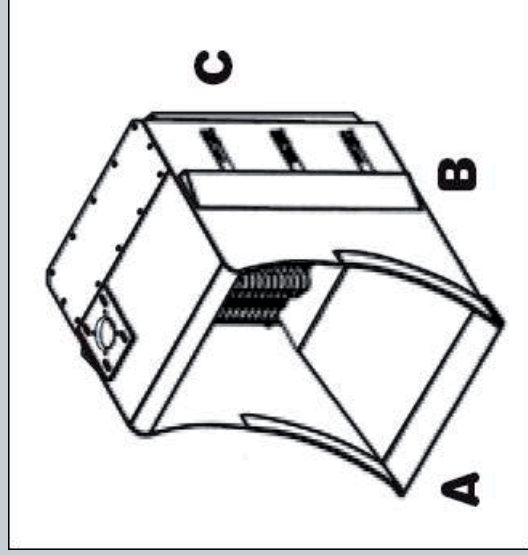

Øvrige tekniske data

| Klinge-afstand | Slutfraktion grov modklinge | Slutfraktion fin modklinge |
|----------------|-----------------------------|----------------------------|
| 20 | 0-15 mm | 0-8 mm |
| 25 | 0-20 mm | 0-13 mm |
| 27 | 0-22 mm | 0-15 mm |
| 32,5 | 0-27 mm | 0-20 mm |
| 34 | 0-29 mm | 0-22 mm |
| 34,5 | 0-30 mm | 0-23 mm |
| 48 | 0-43 mm | 0-36 mm |
| 50 | 0-45 mm | 0-38 mm |

Tabellen er omtrentlig. Slutfraktioner bestemmes af model, klinger & materiale. For præcis slutfraktion, kontakt din forhandler.

REMU

www.remu.se

*"Når kvalitet og kapacitet er det afgørende,
kan du sortere mere med REMU"*



L 100

Forhandler

www.remu.se